

BILANCIA[®]



Spălare vase

1. MAȘINI DE SPĂLAT PAHARE

Mașină de spălat pahare cu coș rotund, structură din inox, productivitate 24 coșuri/oră, durata ciclului de spălare 150 secunde, consum de apă 2 litri/ciclu.



914598

Cod	Model	Dimensiune (L x l x H mm)	Capacitate rezervor (litri)	Diametru coș (mm)	Putere (kW)	Alimentare (V)
914598	STEEL31R	400x475x590	9	350	3,45	220
914602	STEEL41R	435x530x670	9	400	3,51	220

2

Mașină de spălat pahare, cu coș pătrat, structură inox, productivitate 24 coșuri/oră, durata ciclului de spălare 150 secunde, consum de apă 2 litri/ciclu.



914597



914601

Cod	Model	Dimensiune (L x l x H mm)	Capacitate rezervor (litri)	Dimensiuni coș (mm)	Putere (kW)	Alimentare (V)
914597	STEEL31	400x475x590	9	350x350	3,45	220
914601	STEEL41	435x530x670	9	400x400	3,51	220



Mașină de spălat pahare, din inox, cu coș pătrat, înălțime utilă 280 mm, alimentare apă 15°C - 55°C, ciclu de spălare 120 secunde, ușa cu dispozitiv de siguranță.

ECO45

Cod	Dimensiune (L x l x H mm)	Dimensiune coș (mm)	Putere (kW)	Alimentare (V)
ECO45	480x520x700	400x400	3,15	220

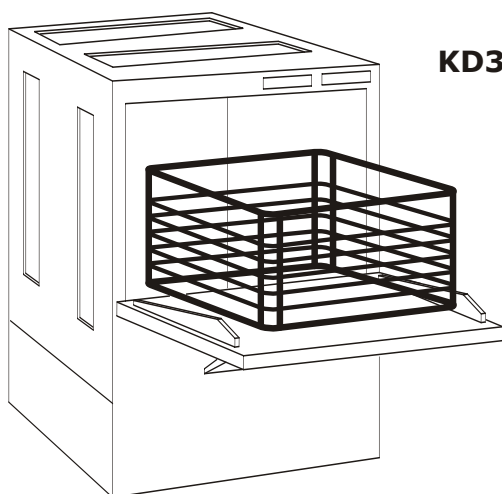

KD37

Mașină de spălat pahare, realizată din inox 18-10, cu coș fix, înălțime maximă pahare 290 mm, microîntrerupător de siguranță, selector pentru clătire cu apă rece, în dotare 2 coșuri pentru pahare, 1 coș pentru tacâmuri și pentru farfurioare.

Cod	Dimensiune (L x l x H mm)	Productivitate (coșuri/oră)	Greutate (Kg)	Putere (kW)	Alimentare (V)
KD37	438x480x680	30	33	3	220



Mașină de spălat pahare, capacitate maximă 24 de coșuri/384 pahare/oră, structură din inox, dispenser pentru soluție de clătire încorporat, temperatură apă 50°C, durată ciclu 150 secunde, capacitate rezervor 2,6 litri.

H-350

Cod	Dimensiune (L x l x H mm)	Dimensiune coș (mm)	Putere (kW)	Alimentare (V)
H-350	400x475x590	350x350	3,5	380

1.1. ACCESORII PENTRU MAȘINI DE SPĂLAT PAHARE

Coș pentru pahare.

Cod	Dimensiune (L x l mm)	Înălțime (mm)
983057	350x350	110
983055	385x385	90
983056	400x400	170
983041	385x385	170
983038	385x385	170

983056

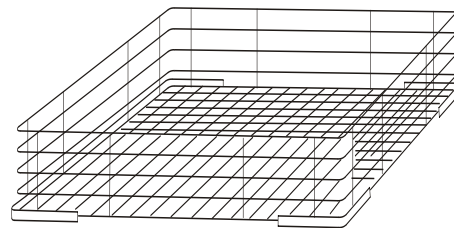

Coș pentru cești/farfurioare.

Cod	Dimensiuni (L x l mm)	Înălțime (mm)
983070	385x385	-

983070

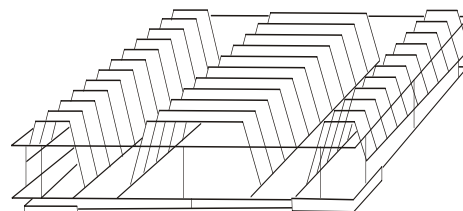

Coș rotund plat.

Cod	Diametru (mm)	Înălțime (mm)
706095	350	110
983060	375	110
983015	375	170
983026	375	190

706095



Accesorii diverse.

CLQ37

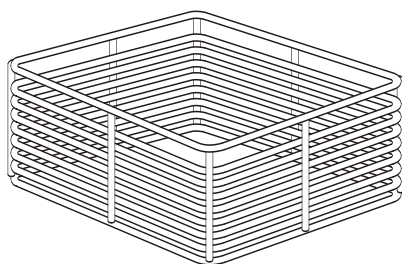

999166



Cod	Descriere
712004	Insertie pentru farfurioare.
712003	Insertie pentru lingurițe de ceai.
712001	Insertie pentru tacâmuri.
999166	Kit dispenser detergent.
CLQ37	Coș pentru pahare, plastifiat, dimensiuni 370x370x135 mm, greutate 2 Kg.

2. MAȘINI DE SPĂLAT CU ÎNCĂRCARE FRONTALĂ

Mașină de spălat farfurii/pahare, structură din inox, durata ciclului de spălare 60 - 180 secunde, capacitate boiler 33 litri, consum apă 3 litri/ciclu, productivitate 1080 farfurii/oră.



914605

Cod	Model	Dimensiune (L x l x H mm)	Accesorii	Dimensiune coș (mm)	Putere (kW)	Alimentare (V)
914605	STEEL51	575x600x830	-	500x500	3,65	380
914606	STEEL51S	575x600x830	Dedurizator	500x500	3,65	380
914607	STEEL51PS	575x600x830	Pompă de scurgere	500x500	3,65	380



914677

Mașină de spălat farfurii/pahare, structură din inox, durata ciclului de spălare 150 secunde, capacitate rezervor 9 litri, capacitate boiler 6 litri, consum apă 2 litri/ciclu, productivitate 24 coșuri/oră.

Cod	Model	Dimensiune (L x l x H mm)	Dimensiune coș (mm)	Putere (kW)	Alimentare (V)
914677	SILVER40	435x530x685	400x400	3,51	220
914678	SILVER45	525x595x710	450x450	2,9	220

LF50E

Mașină de spălat farfurii/pahare, cu încărcare frontală, panouri frontale, laterale și părți interne din inox 18-10, 2 cicluri de spălare.



Cod	Dimensiune (L x l x H mm)	Dimensiune coș (mm)	Productivitate (farfurii/oră)	Greutate (Kg)	Putere (kW)	Alimentare (V)
LF50E	580x610x830	500x500	500	70	5,25	380



ECOSTAR530F

Mașină de spălat farfurii/pahare, capacitate container 20 litri, durată ciclu de spălare 120 secunde.

Cod	Dimensiune (L x l x H mm)	Dimensiune coș (mm)	Productivitate (farfurii/oră)	Putere (kW)	Alimentare (V)
ECOSTAR530F	460x550x700	500x500	540	0,55	230

FX-800

Mașină de spălat farfurii/pahare, cu încărcare frontală, capacitate rezervor 13 litri, umplere automată cu apă, durată ciclu 90 - 240 secunde.



Cod	Dimensiune (L x l x H mm)	Dimensiune coș (mm)	Productivitate (farfurii/oră)	Putere (kW)	Alimentare (V)
FX-800	600x600x820	500x500	720	8,3	380

2.1. ACCESORII PENTRU MAȘINI DE SPĂLAT CU ÎNCĂRCARE FRONTALĂ

Cod	Descriere
798006	Suport inox închis, dimensiuni 575x560x380h mm.
798005	Suport inox deschis, dimensiuni 575x560x380h mm.
CP1814	Coș din polipropilenă, dimensiuni 500x500 mm, greutate 1 Kg.

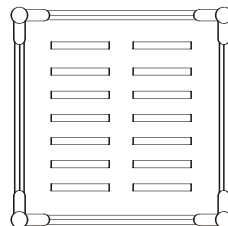

CP1814

3. MAȘINI DE SPĂLAT FARFURII CU CAPOTĂ

Mașină de spălat vase, cu capotă, înălțime maximă de lucru 420 mm, capacitate cuvă 20 litri, durată ciclu de spălare 120 sec, Opționale: masă de intrare/ieșire, pubelă, duș prespălare.



ST70

Cod	Dimensiune (L x l x H mm)	Dimensiune coș (mm)	Productivitate (farfurii/oră)	Putere (kW)	Alimentare (V)
ST70	716x740x1509	500x500	1080	6,8	380



AM700

Mașină de spălat cu capotă, comenzi electronice, capacitate rezervor 28 - 30 litri, durată ciclu de spălare 60 - 150 secunde, consum de apă 3,2 - 3,5 litri/coș. Opționale: masă de intrare/ieșire, pubelă, duș prespălare).

Cod	Dimensiune (L x l x H mm)	Productivitate (coșuri/oră)	Putere (kW)	Alimentare (V)
AM700	635x635x1960	48	8,3	380
AMX900	760x810x1995	60	9	380

Mașină de spălat cu capotă, structură inox 18-10, circuit dublu spălare - clătire, dozator pentru soluție de clătire încorporat, pornirea ciclului de spălare prin închiderea capotei, microîntrerupător de siguranță, filtru din inox pentru protecția pompei de spălare, pompă de spălare cu funcționare continuă, prevăzută cu protecție termică, control automat al temperaturii din cuvă, afișaj digital, picioare reglabile în înălțime.

KD100



Cod	Dimensiune (L x l x H mm)	Dimensiune coș (mm)	Productivitate (farfurii/oră)	Greutate (Kg)	Putere (kW)	Alimentare (V)
KD100	700x730x1400	500x500	1100	120	10,12	380



ECOSTAR545D

Mașină de spălat farfurii/pahare, cu capotă, capacitate container 22 litri, durata ciclului de spălare 90 - 240 secunde, structură inox, capotă cu pereți dubli, sistem ecologic de filtrare a aerului, dozator pentru soluție de clătire încorporat, panou de comandă digital, ciclu automat de auto-curățare, înălțime maximă de lucru 440 mm.

Cod	Dimensiune (L x l x H mm)	Dimensiune coș (mm)	Productivitate (coșuri/oră)	Putere (kW)	Alimentare (V)
ECOSTAR545D	635x750x1965	500x500	40	0,73	380

3.1. ACCESORII PENTRU MAȘINI DE SPĂLAT FARFURII CU CAPOTĂ

Coș pentru mașina de spălat cu capotă.

Cod	Descriere
983027	Coș pătrat, dimensiuni 500x500 mm, pentru 16 farfurii.
983031	Coș pătrat, dimensiuni 500x500 mm, pentru 18 farfurii.
983033	Coș pentru tacâmuri, dimensiuni 500x500 mm.
983032	Coș pentru pahare, dimensiuni 500x500 mm, înălțime 120 mm.
780072	Coș din polipropilenă, dimensiuni 500x500 mm, capacitate 12/18 farfurii.
780073	Coș din polipropilenă, dimensiuni 500x500 mm, capacitate 15 farfurii.
780078	Coș din polipropilenă pentru pahare, dimensiuni 500x500 mm.
780080	Coș din polipropilenă pentru tacâmuri, dimensiuni 500x500 mm.
780074	Coș pentru farfurii de pizza, dimensiuni 500x500 mm, capacitate 9 farfurii.
780106	Coș pentru tăvi, dimensiuni 500x500 mm, capacitate 6 tăvi.

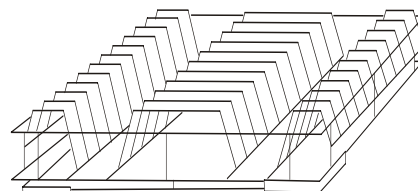

983027

Masă de ieșire, pentru mașina de spălat cu capotă.

Cod	Amplasare cuvă	Dimensiune (L x l x H mm)	Greutate (Kg)
80202	-	700x575x850	13
80200	dreapta	700x575x850	17
80201	stânga	700x715x850	17
80204	dreapta	1200x715x850	19
80203	stânga	1200x715x850	19

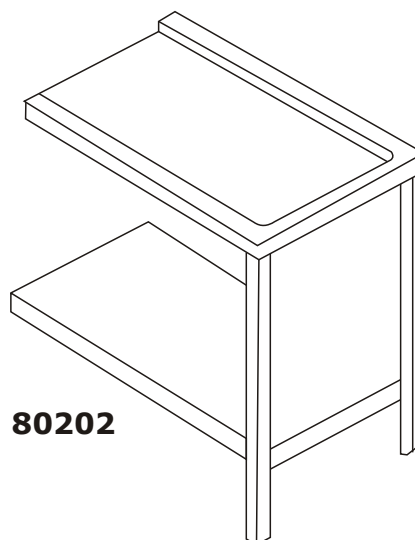

80202

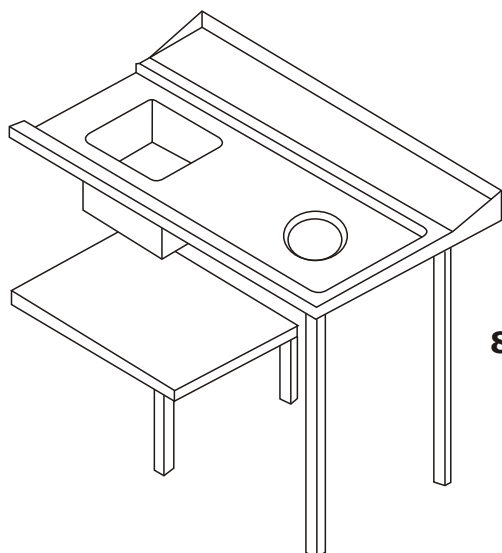

80208

Masă de intrare, pentru mașina de spălat cu capotă.

Cod	Amplasare cuvă	Dimensiune (L x l x H mm)	Greutate (Kg)
80208	dreapta	1200x715x850	24
80207	stânga	1200x715x850	24
80206	dreapta	1200x715x850	22
80205	stânga	1200x715x850	22

Accesorii diverse.

Cod	Descriere
799003	Duș.
704002	Pubelă.
DF	Duș fix cu braț flexibil, greutate 4,5 Kg.
999166	Kit dozator detergent.

999166

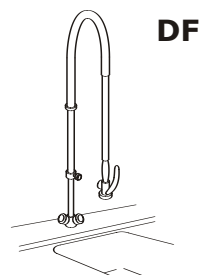

DF

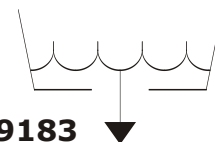

999183

Masă de lucru, pentru mașina de spălat cu capotă.

Cod	Descriere
TP12D	Masă de intrare cu cuvă de prespălare, structură din inox 18-10, dimensiuni 1200x700x865 (LxIxH mm)
TEUKD70	Masă de ieșire, structură din inox 18-10, poliță inferioară, dimensiuni 700x520x865 (LxIxH mm)

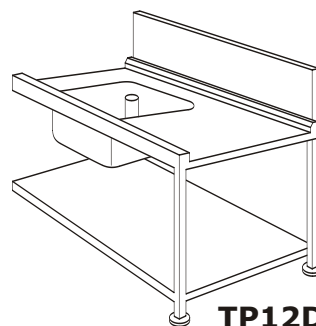

TP12D

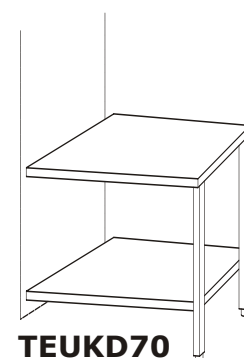

TEUKD70

4. MAȘINI DE SPĂLAT TIP TUNEL

Mașină de spălat vase tip tunel, electrică, model GOLD 80, faze de lucru: spălare + clătire, uscător cu putere instalată 6,4 kW.



GL80

Cod	Dimensiune (L x l x H mm)	Dimensiune coș (mm)	Productivitate (coșuri/oră)	Putere (kW)	Alimentare (V)
GL80	1150x770x1580	500x500	100	25	380

10

Spălare vase

Mașină de spălat vase tip tunel, structură inox 18-10, brațe de spălare și clătire din inox, 1 viteză de avansare, faze de lucru: spălare - clătire, direcție de avansare coșuri dreapta - stânga, capacitate cuvă 100 litri, putere pompă 2 kW, încălzire cuvă 8 kW.



C92D

Cod	Dimensiune (L x l x H mm)	Dimensiune coș (mm)	Productivitate (coșuri/oră)	Putere (kW)	Alimentare (V)
C92D	1550x765x1665	500x500	92	24	380

Mașină de spălat vase tip tunel, cu bandă transportoare, structură din inox, brațe de spălare și clătire din inox, 2 viteze de lucru, faze de lucru: spălare - clătire, greutate 600 Kg, panou electronic de comandă, protejat de dispozitivul anti-stropi, termometre pentru vizualizarea temperaturii (pre-spălare, spălare, clătire), control automat al temperaturii.

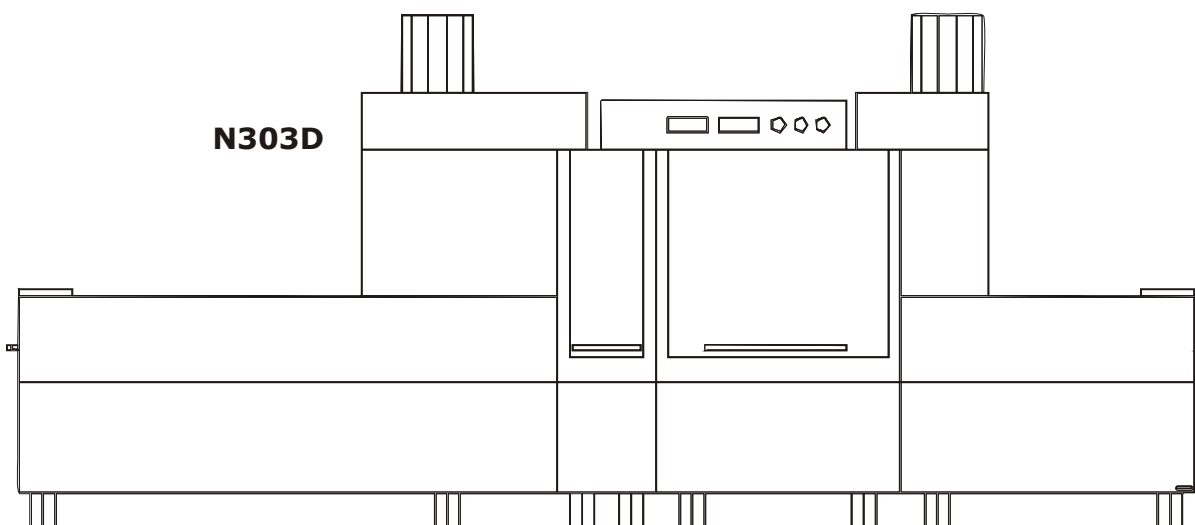

N303D

Cod	Dimensiune (L x l x H mm)	Productivitate (farfurii/oră)	Putere (kW)	Alimentare (V)
N303D	4400x910x1790	2020-viteza 1, 3030-viteza 2	39	380

4.1. ACCESORII PENTRU MAȘINI DE SPĂLAT TIP TUNEL

Coș pentru mașina de spălat tip tunel.

Cod	Descriere
983027	Coș pătrat, dimensiune 500x500 mm, capacitate 16 farfurii.
983031	Coș pătrat, dimensiune 500x500 mm, capacitate 18 farfurii.
983033	Coș pentru tacâmuri, dimensiune 500x500 mm.
983032	Coș pentru pahare, dimensiune 500x500 mm, înălțime 120 mm.
780072	Coș din polipropilenă, dimensiune 500x500 mm, capacitate 12/18 farfurii.
780073	Coș din polipropilenă, dimensiune 500x500 mm, capacitate 15 farfurii.
780078	Coș din polipropilenă pentru pahare, dimensiune 500x500 mm.
780080	Coș din polipropilenă pentru tacâmuri, dimensiune 500x500 mm.
780074	Coș pentru farfurii de pizza, dimensiune 500x500 mm, capacitate 9 farfurii.
780106	Coș pentru tăvi, dimensiune 500x500 mm, capacitate 6 tăvi.

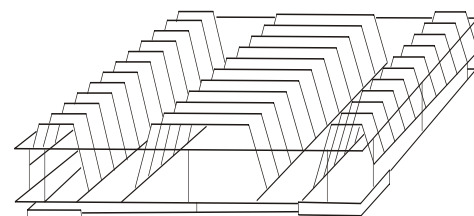

983027

Masă de lucru, pentru mașina de spălat tip tunel.

Cod	Descriere
TE70	Masă de intrare, realizată din inox, dimensiuni 700x600x850 (L x l x H mm), greutate 16 Kg.
TU70	Masă de ieșire, realizată din inox, dimensiuni 700x600x850 (L x l x H mm), greutate 16 Kg.

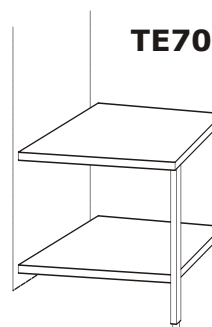

TE70

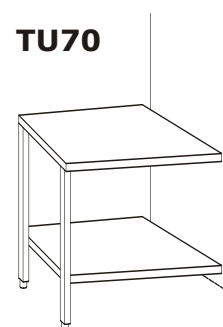

TU70

Accesorii diverse.

Cod	Descriere
TNT40	Element neutru pentru separarea fazelor de spălare, realizat din inox 18-10, dimensiuni 400x765x1430 (L x l x H mm)
TA9C	Tunel de uscare, realizat din inox 18-10, greutate 75 Kg, dimensiuni 745x765x1660 (L x l x H mm), putere 9,55 kW.
PS25	Dispozitiv de protecție împotriva stropilor, realizat din inox 18-10, dimensiuni 250x650x800 (L x l x H mm), greutate 4 Kg.
BRS 12	Boiler intern, se utilizează pentru încălzirea suplimentară a apei de clătire, putere 12 kW.
TA12N	Tunel de uscare, realizat din inox 18-10, greutate 73 Kg, dimensiuni 800x680x515 (L x l x H mm), putere 12,75 kW.
CVN	Condensator de vapori, realizat din inox 18-10, asigură aspirarea și condensarea aburilor rezultați în urma ciclului de spălare.
RC	Recuperator de căldură (se poziționează lângă tunelul de uscare), greutate 100 Kg, putere 0,5 kW, dimensiuni 1980x680x2100 (L x l x H mm).

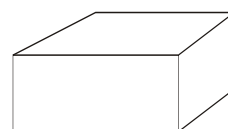

CVN

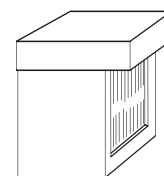

TA19N

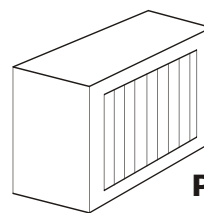

PS25

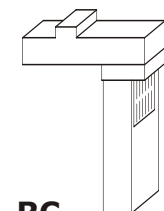

RC

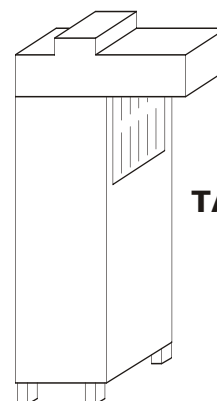

TA9C



TNT40

5. MAȘINI DE SPĂLAT USTENSILE DE BUCĂTĂRIE

Mașină de spălat ustensile de bucătărie (oale, cratițe, tăvi, coșuri, etc), comenzi electronice.



LP1013



LP2013



LP3013

Cod	Model	Dimensiune (L x l x H mm)	Dimensiune coș (mm)	Putere (kW)	Alimentare (V)
LP1013	UW610PLUS	710x760x1700	550x610	7,4	380
LP1053	UW610HPLUS	710x760x1760	550x610	8	380
LP2013	UW700PLUS	850x850x1700	700x700	11	380
LP3013	UW1320PLUS	1470x850x1700	1320x700	15	380



LP84

Mașină de spălat ustensile de bucătărie, structură din inox, 3 cicluri de spălare selecționabile, înălțime maximă ustensile 720 mm.

Cod	Dimensiune (L x l x H mm)	Dimensiune coș (mm)	Greutate (Kg)	Putere (kW)	Alimentare (V)
LP84	850x850x1900	670x670	140	18,25	380



FV130.2

Mașină de spălat ustensile de bucătărie, capacitate container 85 litri, durată ciclu de spălare 120 - 260 secunde.

Cod	Dimensiune (L x l x H mm)	Dimensiune coș (mm)	Productivitate (coșuri/oră)	Putere (kW)	Alimentare (V)
FV130.2	1030x895x2170	850x700	30/15/10	2,6	380



UX



UXT

Mașină de spălat ustensile de bucătărie, prevăzută cu pompă de clătire, pompă scurgere, dispenser pentru soluție de clătire, durată ciclu de spălare 120 - 360 secunde, consum de apă 5,5 - 11 litri/coș, capacitate rezervor 64 - 120 litri.

Cod	Dimensiune (L x l x H mm)	Putere (kW)	Alimentare (V)
UX	790x945x1762	9	380
UXT	1380x945x1762	15	380

15

5.1. ACCESORII PENTRU MAȘINI DE SPĂLAT USTENSILE DE BUCĂTĂRIE

Accesorii diverse.

Cod	Descriere
H324660	Insertie inox, pentru 8 tăvi, dimensiuni 500x500 mm.
706128	Insertie.
712017	Insertie accesorii bucătărie.
DDBUW610	Dozator detergent și soluție de clătire (pentru modelele UW610 și 610HPLUS).
DDBUW700PLUS1	Dozator detergent și soluție de clătire (pentru modelele UW700PLUS).
DDBUW700PLUS2	Dozator detergent și soluție de clătire (pentru modelele UW700PLUS).
ML101080	Suport inox, înălțime 160 mm.
DGL	Uscător.
DAGL	Uscător model de colț.
SEGL	Ventilator pentru aburi.
SCGL	Condensator vapori.

SEGL



SCGL



Cataloage BILANCIA:

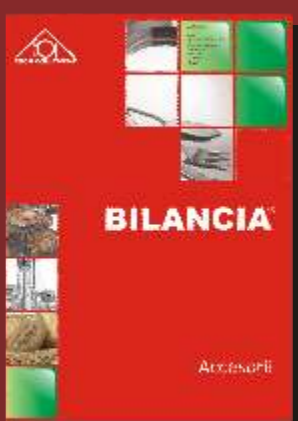
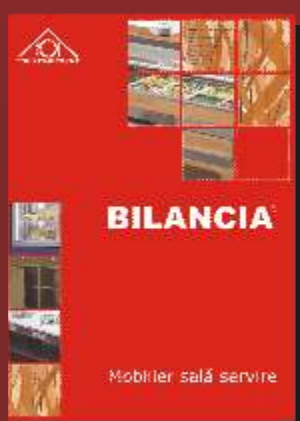
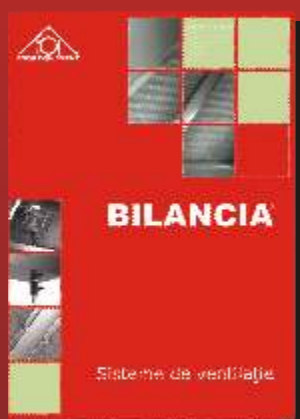

București - Sediul central: DN1 (București - Ploiești), Km. 19,3 - Corbeanca • Tel.: +40-(0)21-352 88 88 • Fax: +40-(0)21-352 33 33 • vinzari@bilancia.ro
București: Sector 1, Str. Hagi Ghiță, Nr. 23 • Tel.: +40-(0)21-224 33 44 • Fax: +40-(0)21-224 23 36 • vinzaridirecte@bilancia.ro
Constanța: DN 39 - Agigea, Județul Constanța • Tel.: +40-(0)241-73 77 77 • Fax: +40-(0)241-73 77 70 • constanta@bilancia.ro
Timișoara: Str.: Sarmisegetuza, Nr. 8, Județul Timiș • Tel.: +40-(0)256-29 44 88 • Tel/Fax: +40-(0)256-49 99 79 • timisoara@bilancia.ro
Iași: Str.: Păcurari, Nr. 143, Județul Iași • Tel.: +40-(0)232-21 55 91 • Fax: +40-(0)232-21 55 92 • iasi@bilancia.ro
Brașov: Calea București, Nr. 252, Județul Brașov • Tel.: +40-(0)268-33 66 52 • Fax: +40-(0)268-33 65 82 • brasov@bilancia.ro
Galați: Str.: Tecuci, Nr. 8, Bl. V4, Sc. 2, Parter, Județul Galați • Tel./Fax: +40-(0)236-46 65 93 • galati@bilancia.ro
Craiova: Str.: Felix Aderca, Nr. 3, Județul Dolj • Tel.: +40-(0)251-41 17 01 • Fax: +40-(0)251- 41 89 27 • craiova@bilancia.ro
Cluj-Napoca: Str.: Aurel Vlaicu, Nr. 11, Bl. V1, Sc. 2, Ap. 29, Județul Cluj • Tel.: +40-(0)264-44 56 83 • Fax: +40-(0)264- 44 56 84 • cluj@bilancia.ro
Sibiu: Șoseaua Alba Iulia, Bl 5, Parter, Județul Sibiu • Tel.: +40-(0)269-22 34 41, Fax: +40-(0)269-22 48 32 • sibiu@bilancia.ro
Service: București, DN1 (București - Ploiești), Km. 19,3 - Corbeanca • Tel.: +40-(0)21-352 38 68 • service@bilancia.ro